

Scheda tecnica :

78 SEC S3



 **MANITOU**
HANDLING YOUR WORLD

| Capacità | | Metrico |
|---|---------|--|
| Working height maximum (indoor) | h21 | 7.85 m |
| Working height maximum (outdoor) | h21' | 6.47 m |
| Platform height maximum (indoor) | h7 | 5.85 m |
| Platform height maximum (outdoor) | h7' | 4.47 m |
| Capacità della piattaforma | Q | 227 kg |
| Max. capacity on the extension deck | | 113 kg |
| Numero di persone (interno / esterno) | | 2 / 1 |
| Peso e dimensioni | | |
| Peso della piattaforma* | | 1329 kg |
| Dimensioni del cestello (lunghezza x larghezza) | lp / ep | 1.66 m x 0.76 m |
| Dimensioni del cestello con estensione (lunghezza) | | 2.55 m |
| Lunghezza totale | l1 | 1.83 m |
| Larghezza | b1 | 0.82 m |
| Altezza | h17 | 2.16 m |
| Altezza (ripiegata) ** | h18 | 1.80 m |
| Raggio di sterzata esterna | Wa3 | 1.55 m |
| Luce libera dal suolo con barre stabilizzatrici abbassate | m6 | 0.02 m |
| Altezza dal suolo al centro dell'interasse | m2 | 0.08 m |
| Interasse | y | 1.32 m |
| Performance | | |
| Velocità di spostamento - chiuso | | 4 km/h |
| Velocità di spostamento - sollevato | | 0.80 km/h |
| Velocità di sollevamento / discesa | | 26 s / 22 s |
| Pendenza superabile | | 25 % |
| Inclinazione ammissibile (frontale / laterale) | | 3 ° / 1.50 ° |
| Pneumatici | | |
| Tipo di ruote | | Gomme antitraccia |
| Ruote motrici (anteriori / posteriori) | | 2 / 0 |
| Ruote diretrici (anteriori / posteriori) | | 2 / 0 |
| Frenatura su ruote (anteriori / posteriori) | | 2 / 2 |
| Motore/batteria | | |
| Batteria | | 24 V |
| Capacità batteria | | 225 Ah |
| Potenza della batteria | | 5 kWh |
| Carica batteria integrato / Integrated charger | | 24 V / 27 A |
| Varie | | |
| Pressione al suolo | | 11.17 dan/cm2 |
| Capacità del serbatoio idraulico | | 14.20 l |
| Rumorosità nell'ambiente (Lwa) | | < 70 dB |
| Vibrazione sul gruppo complesso mani/braccia | | < 2.50 m/s ² |
| Conformità agli standard | | |
| Questa macchina è conforme alle norme: | | Direttive Europee : 2006/42/CE - Macchine (revisione EN280:2013) - 2004/108/EC (EMC) - 2006/95/CE (Bassa tensione) |

78 SEC S3 - Diagramma di carico

Diagramma di carico

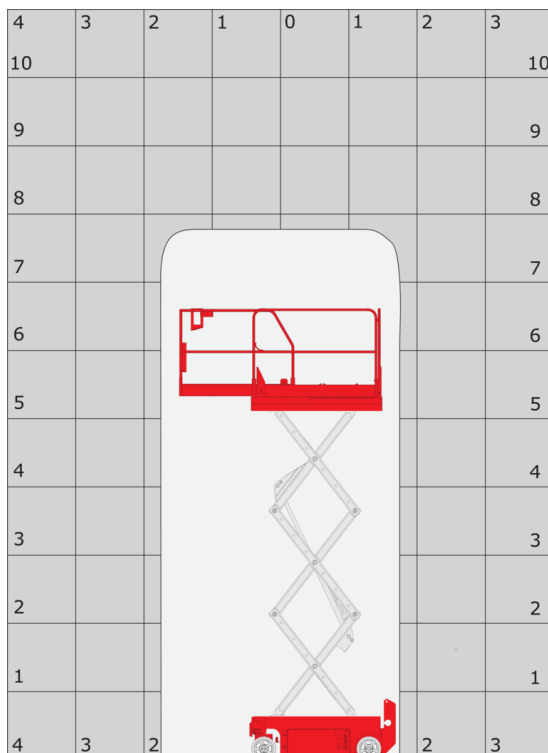

78 SEC S3 - Disegno quotato

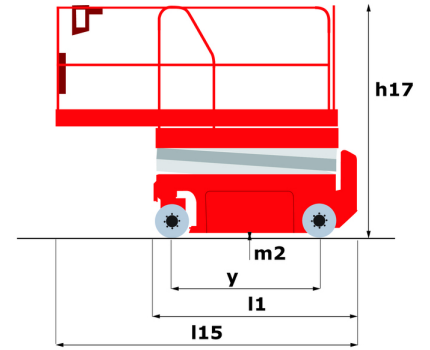
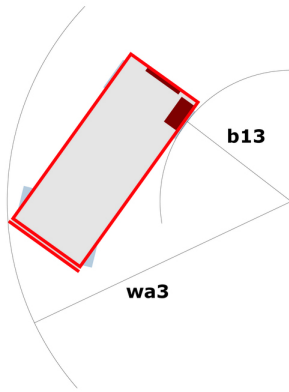

Allestimento

Standard

2 contenitori girevoli (idraulici/elettrici)
 2 flashing LED beacons
 Allarme sonoro e spia luminosa (inclinazione, sovraccarico, discesa)
 Avvisatore acustico nel pianale
 Caricabatterie integrato multi tensione
 Contatore
 Descent alarm
 Discesa manuale di emergenza
 Emergency stop
 Frenatura dinamica idraulica su ruote anteriori
 Freno multidisco su ruota posteriore
 Indicatore di carica delle batterie
 Load management according to environment (indoor/outdoor)
 Monobloc semi-traction battery
 Piano di calpestio cestello antiscivolo
 Pneumatici antitraccia
 Predisposizione elettrica 220V nel cestello
 Protezione antibuche ad attivazione automatica
 Protezioni laterali pieghevoli posto guida con portiera mezza altezza
 Side and rear forklift pockets
 Sistema di diagnostica integrato
 Tecnologia CAN bus

Opzionale

Imbracatura di sicurezza
 Olio bassa temperatura
 Olio biodegradabile



 **MANITOU**
HANDLING YOUR WORLD

Sede centrale

MANITOU ITALIA Srl

Via Cristoforo Colombo 2, Loc. Cavazzona - 41013 CASTELFRANCO EMILIA (MO)

Tel: 059.95.98.11 - Fax 059.95.98.65

www.manitou.com



Questa pubblicazione presenta la descrizione delle versioni e delle possibilità di configurazione dei prodotti Manitou, che possono differire per attrezzature. Gli allestimenti presentati nel presente opuscolo possono essere di serie, optional o non disponibili, a seconda delle versioni. Manitou si riserva il diritto di modificare, in qualsiasi momento e senza alcun preavviso, le specifiche tecniche descritte e rappresentate. Le specifiche indicate non rappresentano alcun obbligo per il costruttore. Per maggiori dettagli, rivolgersi al proprio concessionario Manitou. Documento non contrattuale. Elenco delle specifiche non esaustivo. I loghi nonché l'identità visiva dell'azienda sono di proprietà di Manitou e non possono essere utilizzati senza autorizzazione. Tutti i diritti riservati. Le immagini e gli schemi contenuti nel presente opuscolo sono forniti esclusivamente a fini di consultazione e a titolo indicativo.

Manitou BF SA - Società anonima con consiglio di amministrazione. Capitale sociale: 39,668,399 euro - 857 802 508 RCS Nantes