

ATLAS

**VELOCE.
AFFIDABILE.
VERSATILE.**

-  31,2 - 33,2 t
-  129 kW (175 HP)
EU Stage V
-  10,3 - 16,4 m



ESCAVATORE IDRAULICO 300MH

WWW.ATLASGMBH.COM

DATI TECNICI 300MH

Dati tecnici

MOTORE

Potenza ai sensi della norma ISO 9249.....129 kW (175 HP)	Cilindrata.....6700 cm ³	Filtro dell'aria.....Filtro dell'aria
Numero di giri.....1900/min	Numero di cilindri.....6	Batteria.....2 x 12 V/100 Ah
Prodotto/Modello.....Cummins / QSB 6.7 EU Stage V	Alesaggio / Alzata.....101 / 126	Alternatore.....24 V/100 A
Struttura.....Turbocompressore / intercooler	Sistema di raffreddamento.....ad acqua	Starter.....24 V/3.2 kW

SISTEMA IDRAULICO

• Pompa a pistone ad alto rendimento con regolazione del limite di carico	• Arresti di carico e valvole controllo discesa nel ciclo di elevazione	• Quantità trasportata max.....380 l/min
• 7 carichi di consumo standard in una valvola di controllo	• Controllo flusso della pompa	• Pressione operativa max.....340 (370) bar
• Comando sensibile, proporzionale indipendente	• Funzione benna / benna rotante di serie	• Modalità operative: 3 modalità preprogrammate (Fine, Eco, Power)
• Protezione primaria e secondaria contro il sovraccarico	• Protezione contro la rottura dei tubi per i cilindri di elevazione	• Comando proporzionale di rotazione
• Valvole di rispirazione per tutte le funzioni di lavoro	• Possibilità di avere altri 2 circuiti per apparecchi aggiuntivi	

ROTAZIONE

• Motore di rotazione:	Motore a pistoni assiali con valvola di priorità	• Max velocità di rotazione.....11/min
• Ingranaggio di rotazione:	Rapporto di trasmissione planetario	• Momento torcente.....63,2 kNm
• Freno di rotazione:	Freno automatico multidisco	

TRAZIONE E FRENI

• Motore a cilindrata variabile	• Preselezione della direzione di marcia attraverso il pulsante sul joystick	• Velocità ridotta1 km/h
• Trasmissione a 2 marce	• Velocità massima20 km/h	• Sistema di frenatura a doppio circuito.....Dischi multipli
• Valvola pedale freno a doppio effetto	• Fuori strada5 km/h	• Freni fissifreno a molla

TELAIO

• 56 t Assi escavatrice speciale	• Asse dello sterzo con bloccaggio automatico dell'asse oscillante	• 8 pneumatici.....12.00 - 20
----------------------------------	--	-------------------------------

CAPACITÀ

• Serbatoio carburante.....382 L	• Olio motore.....20 L	• Serbatoio idraulico.....400 L
• Serbatoio radiatore.....42 L	• Serbatoio idraulico.....224 L	• AdBlue®18,9 L

CABINA CONDUCENTE

• Soddisfa i più moderni standard di sicurezza	COMANDO:	CLIMATIZZAZIONE:
• Accesso "extralarge"	• Joystick ergonomici con controllo scorrevole proporzionale	• Climatizzatore con climatronic
• Ampio spazio piedi	• Volante regolabile in altezza e inclinazione	• Ottima distribuzione dell'aria in modo ottimale ugelli disposti
• Eccellente visibilità tutt'intorno alla macchina	• Ottima disposizione degli interruttori sul pannello di controllo	
• Predisposizione per l'installazione radio con disattivazione audio		CARATTERISTICHE ACUSTICHE:
	MONITORAGGIO:	• ISO6396 (L _{PA}) in cabina71 dB(A)
SEDILE CONDUCENTE:	• Schermo di visualizzazione dei dati operativi	• 2000/14EG (L _{WA}) ambiente esterno100 dB(A)
• Sedile comfort con poggiatesta	• Sistema automatico di monitoraggio, avviso e archiviazione dei dati	
• Braccioli e supporto lombare		
• Sedile regolabile separatamente dalla console		

Dotazione

PESO OPERATIVO

	BRACCIO MONOBLOCCO 6,60 m (C25.5i)	BRACCIO MONOBLOCCO 8,00 m (C25.6i)
	Stick 5,00 m (D25.15i)	Stick 6,00 m (D25.16i)
4 stabilizzatori	31,1 t	31,5 t

Peso operativo con conducente, pneumatici solidi, dispositivo completamente pieno, nonché 1,5 t per gli accessori e 1,4 t per sollevamento cabina (opzione).

DOTAZIONE

BASIC Atlas 300MH

- 300MH con supporto stabilizzatrici a 4 pale e 2 cilindri sollevamento

EQUIPAGGIAMENTO BASE DI SERIE:

Motore:	<ul style="list-style-type: none"> • Sistema di minimo automatico • Pre-filtro carburante • Monitoraggio motore 	<ul style="list-style-type: none"> • Volante regolabile in altezza e inglinazione • Predisposizione per box refrigerante elettrico • Diversi tipi di portaoggetti, scomparto per documenti • Sedile separabile dalla console e scorrevole • Vetrificazione a isolamento termico, dischi tinti
Braccio monoblocco:	<ul style="list-style-type: none"> • Braccio monoblocco 6,0 m (C25.5i) • Braccio monoblocco 8,00 m (C25.6i) 	<ul style="list-style-type: none"> • Trasmissione autopropulsa e Tempomat • Indicatore dati di servizio sul display • Portabottiglie
Stick:	<ul style="list-style-type: none"> • Stick 5,00 m (D25.15i) • Stick 6,00 m (D25.16i) 	<ul style="list-style-type: none"> • Funzione benna / benna rotante • Accumulatore per abbassamento di emergenza del sistema di bracci • Protezione contro la rottura dei tubi per i cilindri di elevazione
Nuovo equipaggiamento seriale:	<ul style="list-style-type: none"> • Regolazione del limite di carico • Ammortizzazione di fine corsa del cilindro 	<ul style="list-style-type: none"> • Dotazione: • Punti di lubrificazione composti per la piattaforma girevole e la dotazione dei bracci
	Cabina:	Telaio:
	<ul style="list-style-type: none"> • Climatizzatore • Predisposizione alla radio con disattivazione audio 	<ul style="list-style-type: none"> • Freni a lamelle in bagno d'olio del mozzo ruota • Cassetta degli attrezzi nel telaio

DOTAZIONI AGGIUNTIVE

Motore:	Dotazioni:	<ul style="list-style-type: none"> • Sollevamento cabina (elevabile fino a 2,7 m) • Sopralzo fisso della cabina di 1,2 m/0,6 m • Luci di lavoro al LED
<ul style="list-style-type: none"> • Pompa di rifornimento • Regolazione del numero di giri attraverso il potenziometro • Riscaldamento indipendente • Assistenza avviamento a freddo 	Cabina:	
	<ul style="list-style-type: none"> • Copertura cabina • Luce rotante 	
Idraulica:	<ul style="list-style-type: none"> • Sedile del conducente riscaldato • Box telemetria GPS/GSM, per il monitoraggio dei dati operativi, dei consumi, della posizione • Radio/CD/MP3, AUX, USB • Box refrigerante elettrico 	Telaio:
<ul style="list-style-type: none"> • Adattatore idraulico, supporti anteriori e inferiori azionati in coppie • Adattatore kit idraulico, supporto per interruttore • Olio biodegradabile 		<ul style="list-style-type: none"> • Pneumatici solidi
		Altra dotazione speciale: vedi listino prezzi

ACCESSORI

<ul style="list-style-type: none"> • Benna bivalve • Polipo per rottame 	<ul style="list-style-type: none"> • Gancio porta-carico • Magnete di sollevamento 	<ul style="list-style-type: none"> • Pinza per tronchi
---	--	---

AMBITI DI LAVORO 300MH

Ambiti di lavoro Braccio monoblocco 6,60 m (C25.5i) e stick 5,00 m (D25.15i)

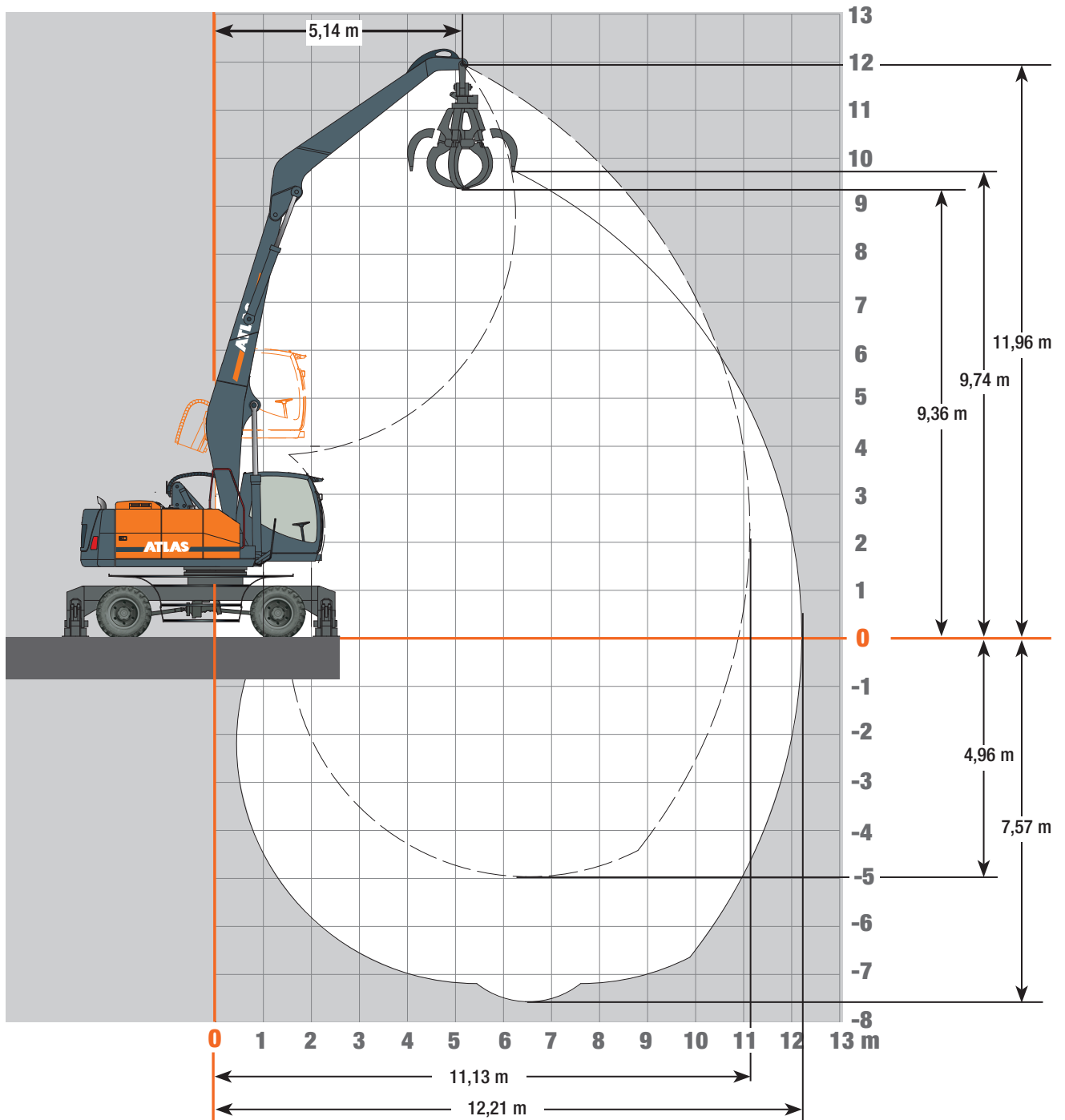

Accessori

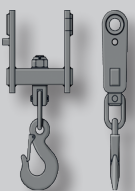

Gancio porta-carico

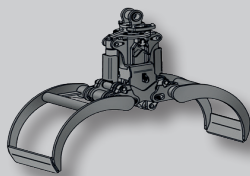

Pinza per tronchi

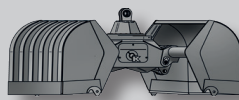

Benna bivalve

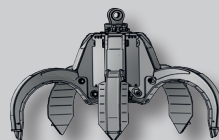



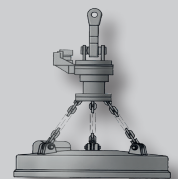





















Polipo per rottame



Magnete di sollevamento

CARICO MASSIMO 300MH

Carico massimo Braccio monoblocco 6,60 m (C25.5i) e stick 5,00 m (D25.15i)

Carico massimo Braccio monoblocco 6,60 m (C25.5i) e stick 5,00 m (D25.15i). Massimo sbraccio 12,29 m										
ALTEZZA	Posizione sottocarro		3,5 m	4,5 m	5,5 m	6,5 m	7,5 m	8,5 m	9,5 m	11,0 m
+12,0 m	FRONTALE 	abbassata			10194					
		sollevato			10194					
	LATERALE 	abbassata			10194					
		sollevato			7222*					
+10,5 m	FRONTALE 	abbassata				8571	8210			
		sollevato				8571	7272*			
	LATERALE 	abbassata				8571	8210			
		sollevato				5762*	4516*			
+9,0 m	FRONTALE 	abbassata				8259	7852	7512		
		sollevato				8259	7402*	5982*		
	LATERALE 	abbassata				8259	7852	7512		
		sollevato				5857*	4631*	3729*		
+7,5 m	FRONTALE 	abbassata				8407	7908	7472	7085	
		sollevato				8407	7387*	6001*	4972*	
	LATERALE 	abbassata				8407	7908	7472	6403*	
		sollevato				5819*	4618*	3746*	3077*	
+6,0 m	FRONTALE 	abbassata			9786	8944	8251	7666	7156	6088*
		sollevato			9786	8944	7270*	5931*	4944*	4179*
	LATERALE 	abbassata			9786	8944	8251	7644*	6374*	5403*
		sollevato			7363*	5664*	4514*	3683*	3052*	2549*
+4,5 m	FRONTALE 	abbassata		12891	11075	9772	8782	7992	7091*	6049*
		sollevato		12891	11075	8902*	7074*	5802*	4865*	4142*
	LATERALE 	abbassata		12891	11075	9772	8782	7509*	6290*	5364*
		sollevato		9507*	6976*	5407*	4341*	3567*	2979*	2515*
+3,0 m	FRONTALE 	abbassata	20179	15349	12533	10678	9348	8297*	6979*	5982*
		sollevato	20179	15349	11157*	8533*	6834*	5642*	4760*	4079*
	LATERALE 	abbassata	20179	15349	12533	10678	8934*	7340*	6181*	5299*
		sollevato	12638	8667*	6477*	5088*	4127*	3423*	2884*	2457*
+1,5 m	FRONTALE 	abbassata	3320	17007	13584	11338	9746	8125*	6866*	5920*
		sollevato	3320	14772*	10590*	8176*	6598*	5483*	4654*	4020*
	LATERALE 	abbassata	3320	17007	13584	10880*	8682*	7172*	6070*	5237*
		sollevato	3320	7898*	6005*	4779*	3918*	3279*	2787*	2403*
+0 m	FRONTALE 	abbassata		10337	13757	11457	9667*	7996*	6790*	5882*
		sollevato		10337	10205*	7910*	6416*	5364*	4583*	3985*
	LATERALE 	abbassata		10337	13757	10593*	8488*	7045*	5995*	5200*
		sollevato		7465*	5684*	4549*	3757*	3172*	2722*	2370*
-1,5 m	FRONTALE 	abbassata		10908	12961	10894	9283	7938*	6761*	5570
		sollevato		10908	10066*	7798*	6335*	5311*	4556*	3987*
	LATERALE 	abbassata		10908	12961	10472*	8401*	6989*	5967*	5203*
		sollevato		7352*	5568*	4453*	3685*	3124*	2698*	2372*
-3,0 m	FRONTALE 	abbassata		13163	11176	9516	8099	6823	5529	
		sollevato		13163	10082*	7799*	6336*	5323*	4588*	
	LATERALE 	abbassata		13163	11176	9516	8099	6823	5529	
		sollevato		7408*	5582*	4453*	3687*	3135*	2727*	
-4,5 m	FRONTALE 	abbassata		9505	8344	7167	5979	4669		
		sollevato		9505	8344	7167	5979	4669		
	LATERALE 	abbassata		9505	8344	7167	5979	4669		
		sollevato		7586*	5701*	4543*	3768*	3223*		

Le capacità massime di carico specificate in chilogrammi (kg) includono una stabilità del 25% e sono calcolate all'87% della potenza di sollevamento idraulica, secondo la ISO10567. Questi valori sono applicabili sulla punta del braccio con posizionamento ottimale del sistema di bracci corrispondente. I pesi degli accessori per il carico allegati (pinza, calamita, gancio di carico, ecc.) Non sono inclusi con i valori di carico. * Valore limitato a causa della stabilità dell'escavatore.

AMBITI DI LAVORO 300MH

Ambiti di lavoro Braccio monoblocco 8,00 m (C25.6i) e stick 6,00 m (D25.16i)

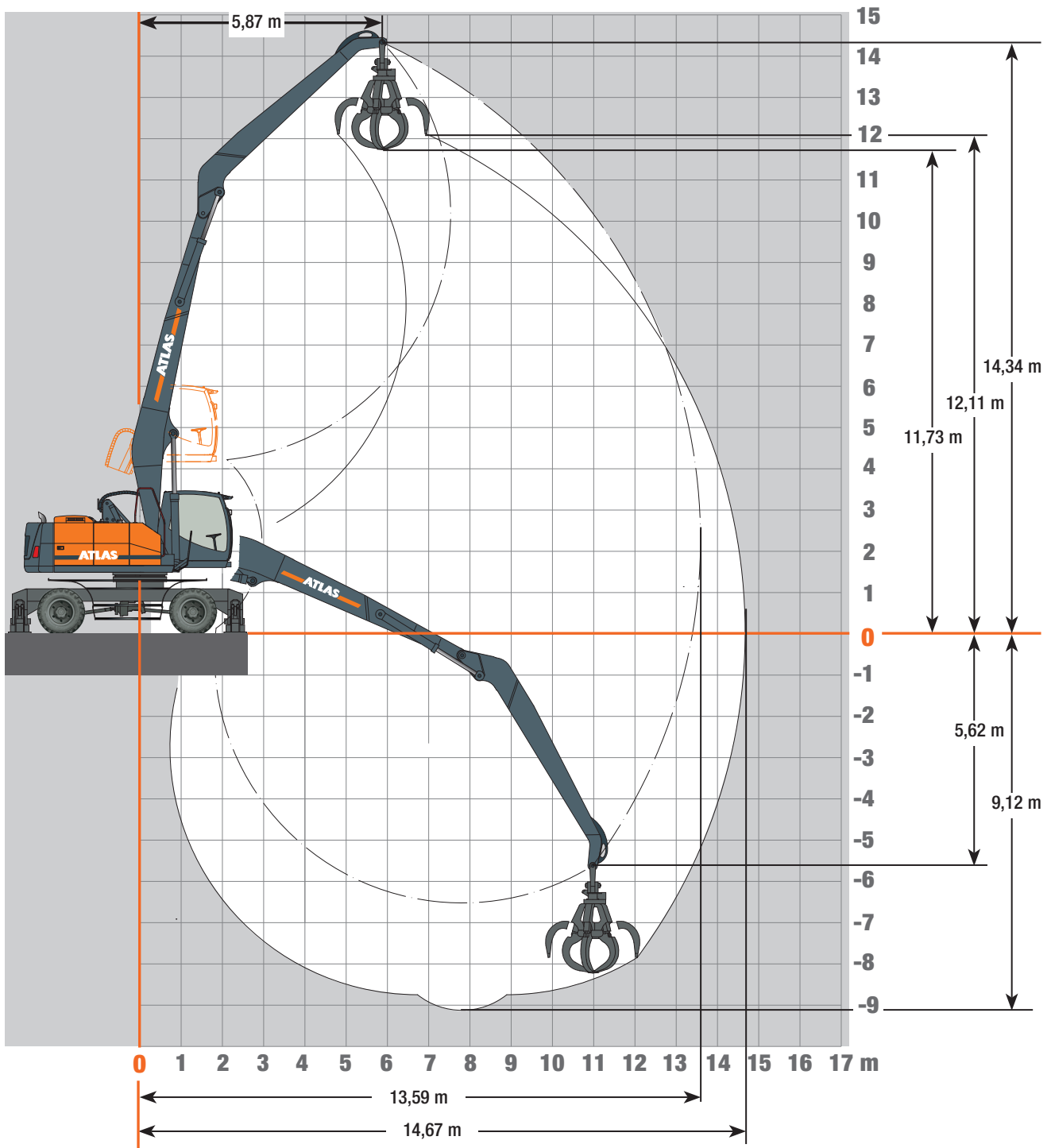

Accessori

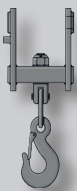

Gancio porta-carico

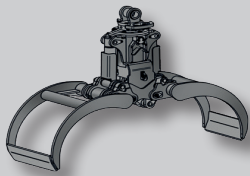

Pinza per tronchi

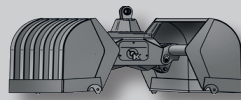

Benna bivalve

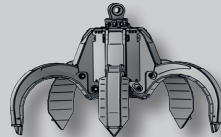

Polipo per rottame

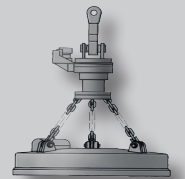

Magnet di sollevamento

CARICO AMMISSIBILE 300MH

Carico ammissibile Braccio monoblocco 8,00 m (C25.6i) e stick 6,00 m (D25.16i)

Carico massimo Braccio monoblocco 8,00 m (C25.6i) e stick 6,00 m (D25.16i). Massimo sbraccio 14,67 m												
ALTEZZA	Posizione sottocarro		4,5 m	5,5 m	6,5 m	7,5 m	8,5 m	9,5 m	10,5 m	11,5 m	12,5 m	13,5 m
+13,5 m	FRONTALE	abbassata				7412						
		sollevato				7384*						
	LATERALE	abbassata				7412						
		sollevato				4581*						
+12,0 m	FRONTALE	abbassata				6887	6553	6301				
		sollevato				6887	6158*	5030*				
	LATERALE	abbassata				6887	6553	6301				
		sollevato				4816*	3859*	3105*				
+10,5 m	FRONTALE	abbassata					6367	6074	5825			
		sollevato					6254*	5156*	4297*			
	LATERALE	abbassata					6367	6074	5539*			
		sollevato					3945*	3219*	2635*			
+9,0 m	FRONTALE	abbassata				6782	6396	6059	5761	5357*		
		sollevato				6782	6244*	5167*	4337*	3669*		
	LATERALE	abbassata				6782	6396	6059	5580*	4752*		
		sollevato				4868*	3936*	3229*	2671*	2211*		
+7,5 m	FRONTALE	abbassata				7070	6595	6185	5825	5355*	4634*	
		sollevato				7070	6149*	5104*	4304*	3667*	3140*	
	LATERALE	abbassata				7070	6595	6185	5545*	4751*	4099*	
		sollevato				4749*	3850*	3172*	2641*	2210*	1844*	
+6,0 m	FRONTALE	abbassata			8309	7547	6927	6410	5967	5302*	4616*	
		sollevato			8309	7338*	5980*	4984*	4221*	3617*	3123*	
	LATERALE	abbassata			8309	7547	6927	6410	5460*	4699*	4082*	
		sollevato			5712*	4540*	3698*	3062*	2565*	2163*	1829*	
+4,5 m	FRONTALE	abbassata	11039	10604	9188	8143	7335	6686	6029*	5219*	4566*	4024*
		sollevato	11039	10604	8833*	7017*	5753*	4821*	4106*	3538*	3075*	2685*
	LATERALE	abbassata	11039	10604	9188	8143	7335	6259*	5339*	4617*	4032*	3545*
		sollevato	9327*	6847*	5306*	4255*	3493*	2914*	2458*	2090*	1784*	1521*
+3,0 m	FRONTALE	abbassata	14900	11973	10073	8733	7732	6870*	5889*	5121*	4501*	3994*
		sollevato	14900	10799*	8290*	6652*	5497*	4638*	3974*	3445*	3013*	2656*
	LATERALE	abbassata	14900	11973	10073	8733	7203*	6067*	5202*	4520*	3968*	3516*
		sollevato	8125*	6129*	4837*	3932*	3262*	2746*	2337*	2003*	1726*	1494*
+1,5 m	FRONTALE	abbassata	4762	12878	10694	9155	7899*	6679*	5752*	5024*	4439*	3964*
		sollevato	4762	10025*	7786*	6306*	5251*	4461*	3845*	3353*	2954*	2627*
	LATERALE	abbassata	4762	12878	10483*	8390*	6943*	5881*	5068*	4425*	3907*	3486*
		sollevato	4762	5483*	4401*	3625*	3040*	2584*	2218*	1918*	1670*	1467*
+0 m	FRONTALE	abbassata	3994	9851	10842	9267	7681*	6520*	5639*	4949*	4395*	3947*
		sollevato	3994	9511*	7413*	6033*	5050*	4312*	3739*	3282*	2912*	2611*
	LATERALE	abbassata	3994	9851	10080*	8100*	6731*	5725*	4956*	4351*	3863*	3468*
		sollevato	3994	5055*	4079*	3384*	2859*	2448*	2119*	1852*	1631*	1451*
-1,5 m	FRONTALE	abbassata	4996	9114	10472	9003	7549*	6424*	5572*	4906*	4375*	
		sollevato	4996	9114	7219*	5875*	4928*	4222*	3676*	3242*	2893*	
	LATERALE	abbassata	4996	9114	9870*	7931*	6602*	5631*	4891*	4309*	3844*	
		sollevato	4996	4876*	3911*	3243*	2749*	2366*	2061*	1814*	1614*	
-3,0 m	FRONTALE	abbassata	6520	10081	9575	8314	7262	6360	5551*	4772	3884	
		sollevato	6520	9260*	7162*	5818*	4880*	4187*	3655*	3238*	2913*	
	LATERALE	abbassata	6520	10081	9575	7870*	6551*	5594*	4870*	4306*	3865*	
		sollevato	6445*	4846*	3862*	3193*	2705*	2334*	2043*	1811*	1632*	
-4,5 m	FRONTALE	abbassata	8286	9255	8146	7151	6255	5425	4611	3705		
		sollevato	8286	9255	7208*	5844*	4900*	4209*	3686*	3287*		
	LATERALE	abbassata	8286	9255	8146	7151	6255	5425	4611	3705		
		sollevato	6583*	4920*	3901*	3216*	2724*	2354*	2071*	1856*		
-6,0 m	FRONTALE	abbassata		6792	6133	5430	4701	3923				
		sollevato		6792	6133	5430	4701	3923				
	LATERALE	abbassata		6792	6133	5430	4701	3923				
		sollevato		5078*	4018*	3309*	2805*	2436*				

Le capacità massime di carico specificate in chilogrammi (kg) includono una stabilità del 25% e sono calcolate all'87% della potenza di sollevamento idraulica, secondo la ISO10567. Questi valori sono applicabili sulla punta del braccio con posizionamento ottimale del sistema di bracci corrispondente. I pesi degli accessori per il carico allegati (pinza, calamita, gancio di carico, ecc.) Non sono inclusi con i valori di carico. * Valore limitato a causa della stabilità dell'escavatore.

DIMENSIONI 300MH

DIMENSIONI

Cabina standard

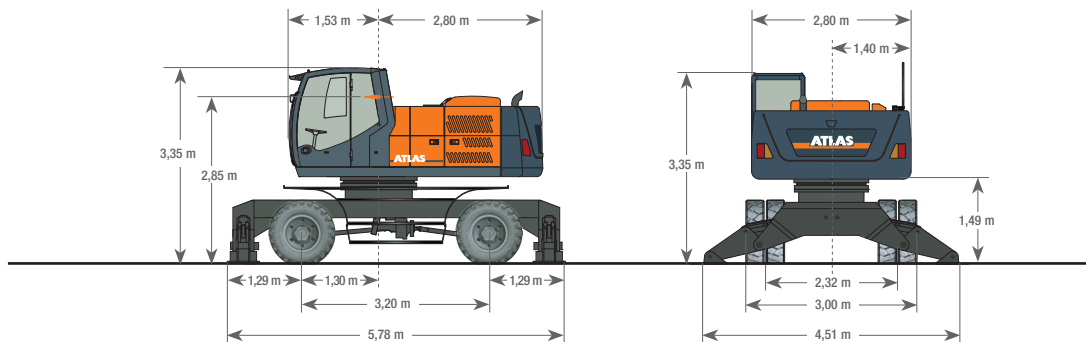

Sollevamento cabina

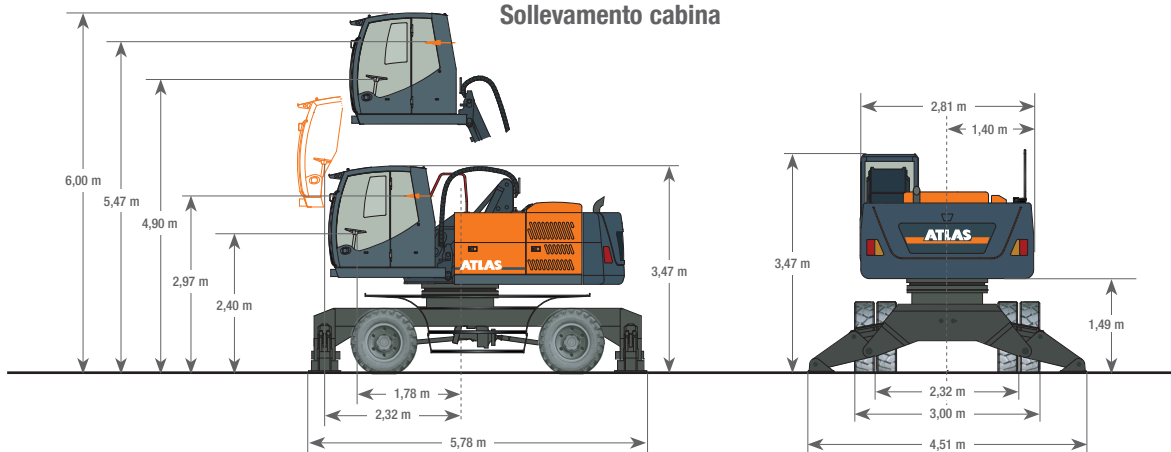

Sollevamento Base

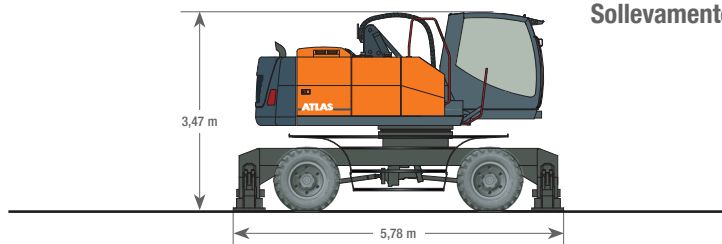

Sopralzo fisso della cabina di 1,20 m

A84.32 Lift C25.6I, D25.16I

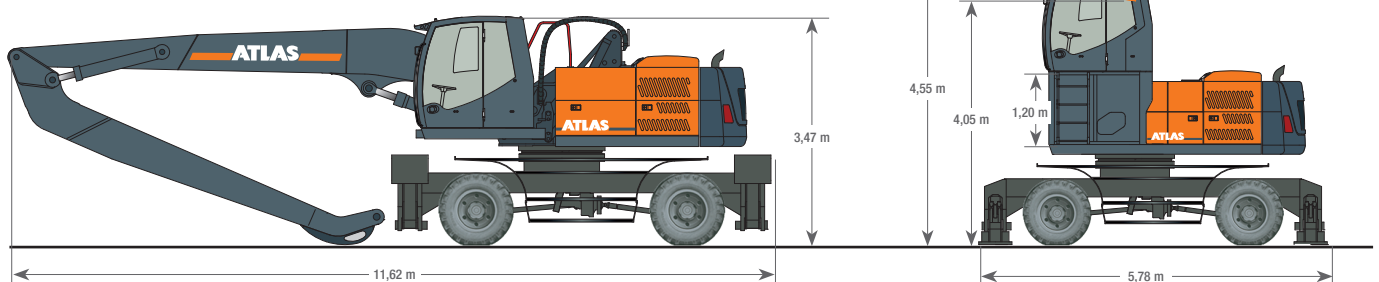

Altre varianti di cabina a richiesta



300MH-IT (1) Data di validità: 10/2025. Le specifiche e i prezzi dei prodotti sono soggetti a modifiche senza obbligo di preavviso. Le fotografie e / i disegni in questo documento sono solo a scopo illustrativo. Fare riferimento al manuale dell'operatore appropriato per le istruzioni sull'uso corretto di questa apparecchiatura. La mancata osservanza del manuale dell'operatore appropriato quando si utilizza la nostra apparecchiatura o l'agire diversamente in modo irresponsabile può causare lesioni gravi o morte. L'unica garanzia applicabile alle nostre apparecchiature è la garanzia scritta standard applicabile al particolare prodotto e alla vendita e Atlas non offre altre garanzie, esplicite o implicite. I prodotti e i servizi elencati possono essere marchi commerciali, marchi di servizio o nomi commerciali di Atlas GmbH e / o delle sue filiali. Tutti i diritti sono riservati. Atlas® è un marchio registrato di Atlas GmbH. Copyright © 2025 Atlas GmbH. Ref. no. 6233276

GANDERKESEE FACTORY

Atlas GmbH
Atlasstraße 6
D-27777 Ganderkesee,
Germany

Tel.: +49 (0) 4222 954 0
Fax: +49 (0) 4222 954 220
E-mail: info@atlasgmbh.com
www.atlasgmbh.com



VECHTA FACTORY

Atlas GmbH
Theodor-Heuss-Str. 3
D-49377 Vechta
Germany

T: +49 (0) 4441 954 0
F: +49 (0) 4441 954 299
E-mail: info@atlasgmbh.com
www.atlasgmbh.com



DELMENHORST FACTORY

Atlas GmbH
Stedinger Straße 324
D-27751 Delmenhorst
Germany

T: +49 (0) 4221 49 10
F: +49 (0) 4221 49 14 43
E-mail: info@atlasgmbh.com
www.atlasgmbh.com

ATLAS CRANES UK LTD NATIONAL SALES & SERVICE FACILITY

Wharfedale Road,
Euroway Trading Est.
Bradford, England BD4 6SL
United Kingdom

T: +44 8444 99 66 88
F: +44 1274 65 37 85
E-mail: atlasuk@atlasgmbh.com
www.atlas-cranes.co.uk
www.atlasgmbh.com



ATLAS

